



# AVENTOS

Конструкции со скошенными кромками и с фальцем

[www.blum.com](http://www.blum.com)

 **blum**<sup>®</sup>

# Впечатляющее разнообразие ПОДЪЕМНЫХ МЕХАНИЗМОВ

Высочайшее качество движения подъемников AVENTOS теперь доступно также для конструкций со скошенными кромками и с фальцем. При этом очень удобно, что незначительные изменения позиций установки позволяют использовать стандартную фурнитуру. Благодаря новым вариантам применения Вы сможете воплотить в жизнь актуальные дизайнерские тенденции.

**blum**

## Конструкции со скошенными кромками



AVENTOS HF –  
складной подъемный механизм



AVENTOS HS –  
откидной подъемный механизм



AVENTOS HL –  
вертикальный подъемный механизм



AVENTOS HK top –  
компактный поворотный подъемный механизм



AVENTOS HF –  
складной подъемный механизм



AVENTOS HS –  
откидной подъемный механизм



AVENTOS HL –  
вертикальный подъемный механизм



AVENTOS HK top –  
компактный поворотный подъемный механизм

Подъемные механизмы AVENTOS особенно удобны тем, что не ограничивают свободу движений владельца кухни и обеспечивают достаточно свободного пространства над головой. Фасад при открытии всегда останавливается в любом положении и на удобной высоте. Дополнительный комфорт обеспечивают при этом электрическая система открывания SERVO-DRIVE или механическая система открывания TIP-ON.

### Содержание

- 04 AVENTOS HF
- 08 AVENTOS HS
- 12 AVENTOS HL
- 16 AVENTOS HK top
- 20 Технологии движения

# AVENTOS HF



# AVENTOS HF

## Симметричные деревянные фасады

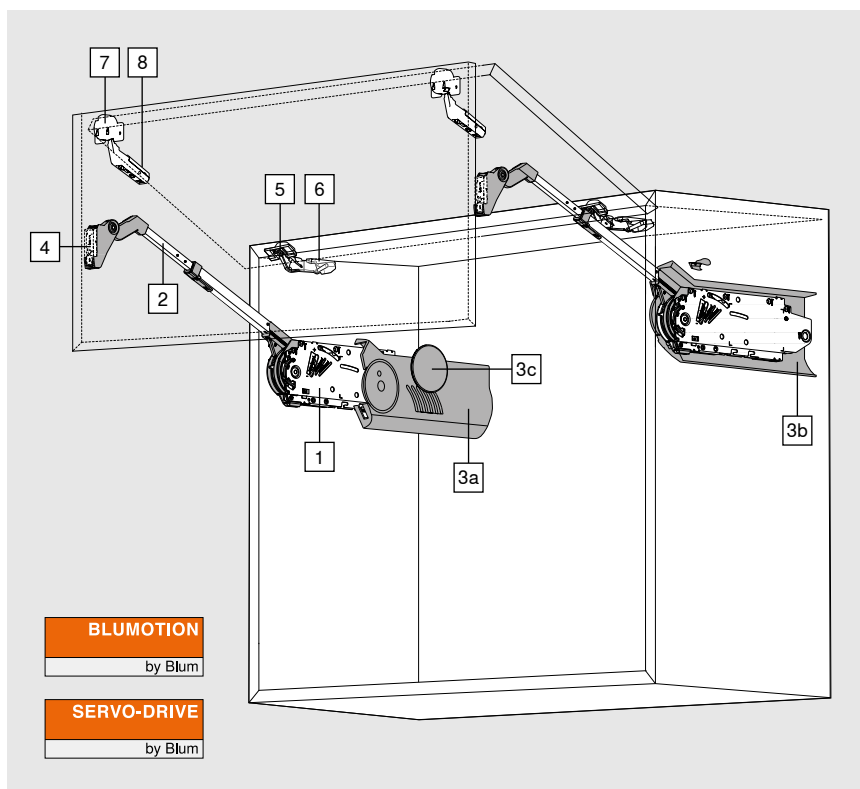

Складной подъемник AVENTOS HF идеально подходит для высоких и средних по высоте верхних шкафов. Благодаря тому, что фасад складывается, сверху требуется совсем немного места даже при большой высоте корпуса. Это позволяет воплотить разнообразные дизайнерские решения в верхнем уровне мебели.

**В отличие от стандартного варианта для конструкций со скошенными кромками и с фальцем Вам понадобятся:**

- петля CLIP top 155°
- ограничитель угла открывания 104°
- ответная планка с подъемом 6 мм (только для фасадов с фальцем)



Коэффициент мощности (LF) = Высота корпуса (KH) [мм] x Вес фасада, включая двойной вес ручки [кг]

### Информация для заказа

1		Комплект силовых механизмов	
		<b>Коэффициент мощности LF</b>	
		2600–5500 (1 шт. LF 960 – 2650)	20F2200.05
		5350–10150	20F2500.05
		9000–17250 (3 шт. LF 13500 – 25900)	20F2800.05
<b>Комплектация:</b>			
1	2 x	Силовой механизм, симметричный	
-	8 x	Саморезы Ø 4 x 35 мм	

3		Комплект заглушек		
		<b>Цвет</b>	<b>Материал</b>	20F8000
		HGR, SW, TGR	Пластмасса	
<b>Комплектация:</b>				
3a	1 x	Заглушка основная, левая		
3b	1 x	Заглушка основная, правая		
3c	2 x	Заглушка круглая, с логотипом Blum		

2		Комплект телескопических рычагов	
		<b>Высота корпуса KH (мм)</b>	
		480–570	20F3200.01
		560–710	20F3500.01
		700–900	20F3800.01
		760–1040	20F3900.01
<b>Комплектация:</b>			
2	2 x	Телескопический рычаг, симметричный	

4		Ответная планка для телескопического рычага		
		<b>Рекомендация:</b>		
		<b>Вид крепления</b>	<b>Подъем (мм)</b>	
		На саморезы	0	175H3100
		EXPANDO	0	177H3100E
		Под пресс	0	177H3100
Возможно использование всех прямых ответных планок из стали с подъемом 0 мм				

# AVENTOS HF

## Симметричные деревянные фасады

# AVENTOS HF



### Информация для заказа

5	Петля CLIP top 155°		
	<b>Чашка петли</b>	<b>Пружина</b>	
	INSERTA	Без пружины	
	На саморезы <sup>1</sup>	Без пружины	70T7600NTL
3 петли при ширине корпуса КВ от 1200 мм или при весе фасада от 12 кг			
4 петли при ширине корпуса КВ 1800 мм или при весе фасада от 20 кг			

6	Ответная планка для петли CLIP top 155°		
	Рекомендация для конструкций со скошенными кромками:		
	<b>Вид крепления</b>	<b>Подъем (мм)</b>	
	На саморезы <sup>1</sup>	0	175H3100
	EXPANDO	0	177H3100E
	Под пресс	0	177H3100
	Рекомендация для конструкций с фальцем:		
	<b>Вид крепления</b>	<b>Подъем (мм)</b>	
	На саморезы <sup>2</sup>	6	175H9160
Стандартные ответные планки, подъем зависит от наложения фасада сверху			

7	Средняя петля CLIP top		
	<b>Чашка петли</b>	<b>Пружина</b>	
	На саморезы <sup>1</sup>	Без пружины	78Z5500T
	EXPANDO	Без пружины	78Z553ET
3 петли при ширине корпуса КВ от 1200 мм или при весе фасада от 12 кг			
4 петли при ширине корпуса КВ 1800 мм или при весе фасада от 20 кг			

8	Ответная планка для средней петли CLIP top		
	Рекомендация:		
	<b>Вид крепления</b>	<b>Подъем (мм)</b>	
	На саморезы <sup>1</sup>	0	175H3100
	EXPANDO	0	177H3100E
	Под пресс	0	177H3100
Стандартные ответные планки с подъемом 0 мм			

### Принадлежности

-	Ограничитель угла открывания		
	<b>Угол открывания</b>	<b>Цвет</b>	
	104°	TGR	20F7051
	83°	R7037	20F7011

Цвет	
HGR	Светло-серый
SW	Белый шелк
TGR	Глубокий серый
R7037	Темно-серый (RAL 7037)

i Информация	
Проектирование SERVO-DRIVE	20
Информацию для заказа SERVO-DRIVE смотрите в общей брошюре по AVENTOS	
<a href="http://www.blum.com/aventosbrochure">www.blum.com/aventosbrochure</a>	

<sup>1</sup> Для деревянных фасадов используйте 2 самореза (609.1x00) с каждой стороны.

<sup>2</sup> Используются евроинты Ø 6 x 14.5 мм (661.1450).

Проектирование

Конструкция со скошенными передними кромками

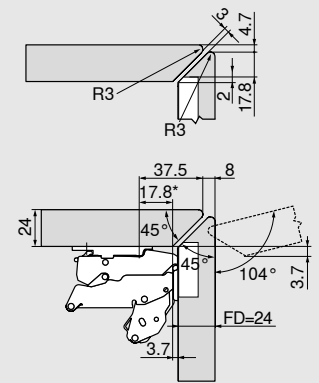
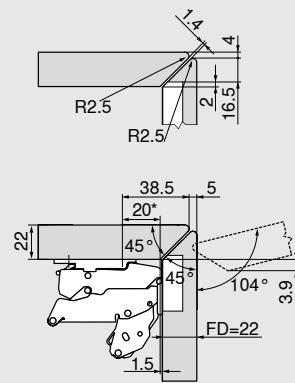
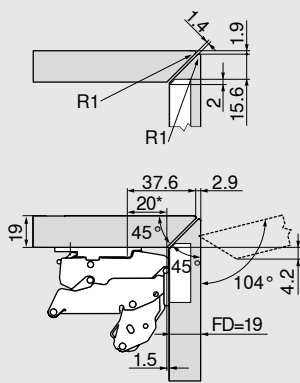

Полунакладная петля

Ответная планка 0 мм

Конструкция со скошенными боковыми кромками

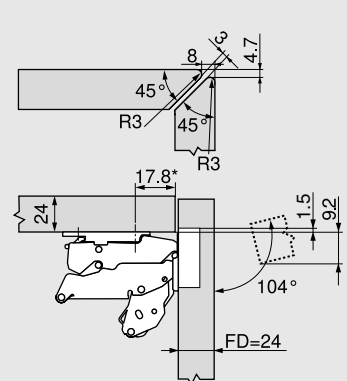
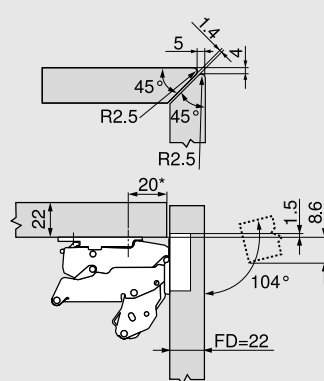
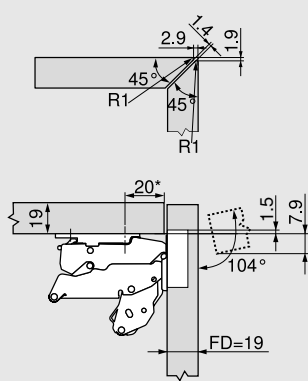

Полунакладная петля

Ответная планка 0 мм

Конструкция с фальцем

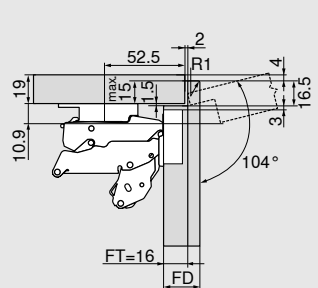
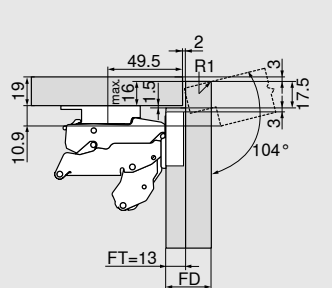
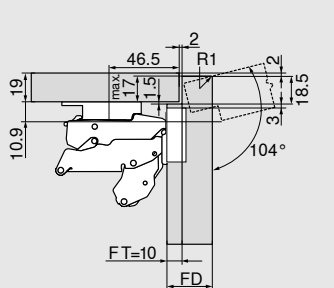

Полунакладная петля

Ответная планка 6 мм

FD Толщина фасада

FT Глубина фальца

R Радиус

\* 20 мм при ответной планке размером А

# AVENTOS HF

## Симметричные деревянные фасады

# AVENTOS HF



### Проектирование

#### Карта сверления

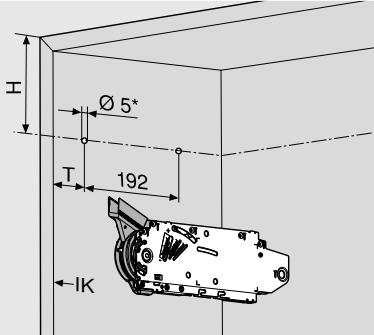

Высота корпуса КН (мм)	H (мм)
480–549	КН x 0.3 - 28
550–1040	КН x 0.3 - 57

4 самореза Ø 4 x 35 мм

**T Скошенные кромки:**  
37 мм от IK для FD 19 и 22 мм  
34.8 мм от IK для FD 24 мм

**Фальц:**  
37 мм + FT от IK

IK Внутренняя кромка корпуса

FT Глубина фальца

\* Глубина сверления 5 мм

#### Необходимое пространство

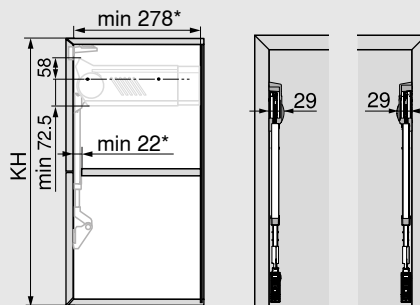

КН Высота корпуса

FT Глубина фальца

\* Для конструкций с фальцем + FT

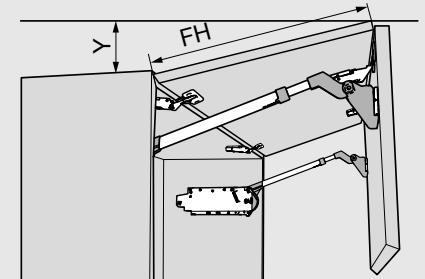

Ограничитель угла открывания	Y (мм)
104°	FH x 0.24 + 34
83°	0

FH Высота фасада

#### Обработка фасада

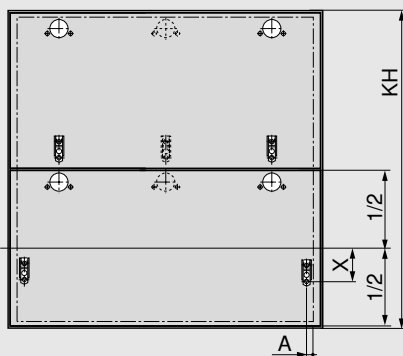

**A Скошенные кромки:**  
12 мм от внутренней кромки фасада

**Фальц:**  
11 мм от внутренней кромки фасада

Высота корпуса КН (мм)	X (мм)
480–549	70
550–1040	47

#### Средняя петля CLIP top

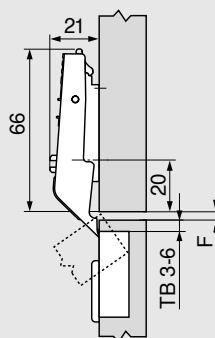

F Зазор мин. 1.5 мм

#### Расстояние до чашки ТВ

MD	Горизонтальный зазор F между фасадами (мм)			
	3	4	5	6
0	6	5	4	3
3				
6				
9				

MD Подъем ответной планки (мм)

#### Необходимое пространство Декоративные панели

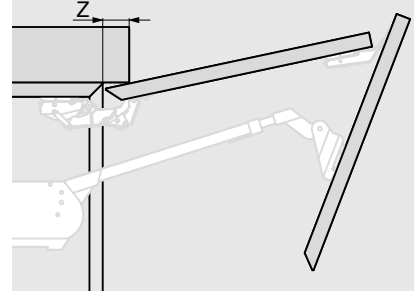

#### Конструкция со скошенными кромками

FD (мм)	19	22	24
Z (мм)	40	34	33

#### Конструкция с фальцем

FT (мм)	10	13	16						
FD (мм)	19	22	25	19	22	25	19	22	25
Z (мм)	70	58	45	67	55	42	64	52	39

FD Толщина фасада

FT Глубина фальца

# AVENTOS HS



# AVENTOS HS

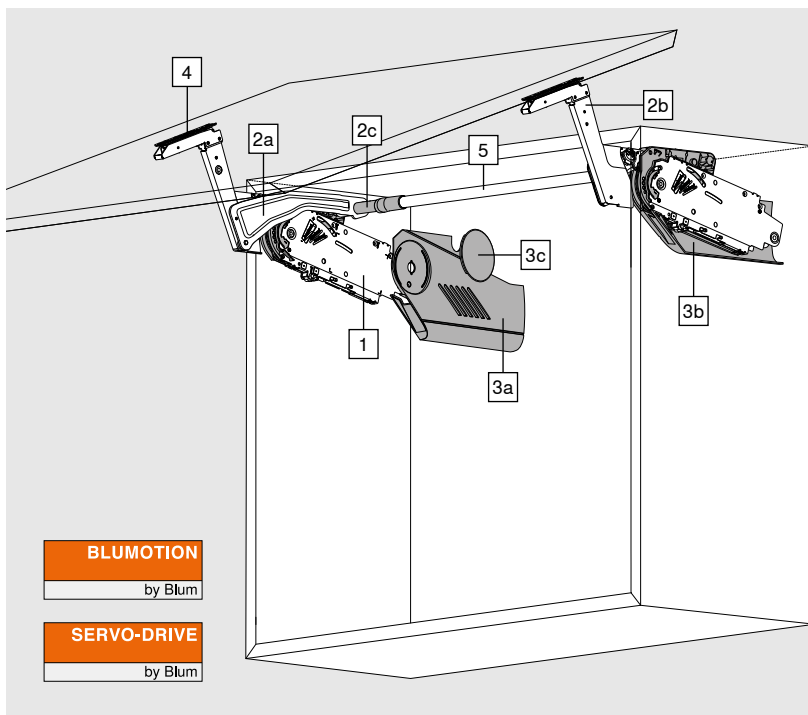

Даже большие цельные фасады плавно поднимаются вверх благодаря подъемным механизмам AVENTOS HS. При этом остается достаточно места над корпусом для декоративных панелей.

Для правильного выбора силового механизма необходимо знать высоту корпуса КН и вес фасада, включая ручку.

### Пример

Высота корпуса КН = 600 мм  
Вес фасада = 10 кг

Необходимый силовой механизм = **20S2E00.05**

КН = 602 мм → 600 мм  
КН = 603 мм → 605 мм

В пересекающихся областях мы рекомендуем использовать более мощный силовой механизм!

## Информация для заказа

1  Комплект силовых механизмов											
КН (мм)	Высота корпуса КН 350–525 мм			КН (мм)	Высота корпуса КН 526–675 мм			КН (мм)	Высота корпуса КН 676–800 мм		
	20S2A00.05	20S2B00.05	20S2C00.05		20S2D00.05	20S2E00.05	20S2F00.05		20S2G00.05	20S2H00.05	20S2I00.05
	Вес фасада, включая ручку (кг)				Вес фасада, включая ручку (кг)				Вес фасада, включая ручку (кг)		
350	2.00–5.00	4.50–9.50	9.25–10.50	526	3.00–6.75	6.25–13.00	12.00–16.50	676	3.50–8.00	7.00–13.50	13.00–21.50
355	2.00–4.75	4.50–9.50	9.25–10.50	530	3.00–6.75	6.25–12.75	11.75–16.75	680	3.50–8.00	7.00–13.50	13.00–21.50
360	2.00–4.75	4.50–9.50	9.25–10.75	535	3.00–6.75	6.25–12.75	11.75–16.75	685	3.50–8.00	7.00–13.25	12.75–21.50
365	2.00–4.75	4.50–9.25	9.00–11.00	540	3.00–6.50	6.00–12.75	11.75–17.00	690	3.50–7.75	6.75–13.25	12.75–21.50
370	2.00–4.75	4.50–9.25	9.00–11.00	545	3.00–6.50	6.00–12.50	11.50–17.25	695	3.50–7.75	6.75–13.25	12.50–21.50
375	2.00–4.75	4.50–9.25	9.00–11.25	550	3.00–6.50	6.00–12.50	11.50–17.25	700	3.50–7.75	6.75–13.25	12.50–21.50
380	2.00–4.75	4.50–9.25	9.00–11.25	555	3.00–6.50	6.00–12.50	11.50–17.50	705	3.50–7.75	6.75–13.25	12.25–21.50
385	2.00–4.75	4.50–9.25	9.00–11.50	560	3.00–6.50	6.00–12.25	11.25–17.50	710	3.50–7.75	6.75–13.25	12.25–21.25
390	2.00–4.75	4.50–9.00	8.75–11.50	565	3.00–6.25	5.75–12.25	11.25–17.75	715	3.50–7.50	6.75–13.00	12.00–21.25
395	2.00–4.75	4.50–9.00	8.75–11.75	570	3.00–6.25	5.75–12.25	11.25–17.75	720	3.50–7.50	6.75–13.00	12.00–21.25
400	2.00–4.75	4.25–9.00	8.75–12.00	575	3.00–6.25	5.75–12.00	11.00–18.00	725	3.50–7.50	6.75–13.00	12.00–21.00
405	2.25–4.50	4.25–9.00	8.75–12.00	580	3.00–6.25	5.75–12.00	11.00–18.00	730	3.50–7.50	6.75–13.00	11.75–21.00
410	2.25–4.50	4.25–9.00	8.75–12.25	585	3.00–6.25	5.75–12.00	10.75–18.25	735	3.50–7.50	6.50–13.00	11.75–20.75
415	2.25–4.50	4.25–8.75	8.50–12.50	590	3.00–6.00	5.50–12.00	10.75–18.25	740	3.50–7.25	6.50–12.75	11.75–20.75
420	2.25–4.50	4.25–8.75	8.50–12.50	595	3.00–6.00	5.50–11.75	10.50–18.50	745	3.50–7.25	6.50–12.75	11.50–20.50
425	2.25–4.50	4.25–8.75	8.50–12.75	600	3.00–6.00	5.50–11.75	10.50–18.50	750	3.50–7.25	6.50–12.75	11.50–20.50
430	2.25–4.50	4.25–8.75	8.50–12.75	605	3.00–6.00	5.50–11.75	10.50–18.50	755	3.75–7.25	6.50–12.75	11.25–20.50
435	2.25–4.50	4.25–8.75	8.50–13.00	610	3.00–6.00	5.50–11.75	10.50–18.50	760	3.75–7.25	6.50–12.75	11.25–20.25
440	2.25–4.50	4.25–8.50	8.25–13.00	615	3.00–5.75	5.50–11.50	10.25–18.75	765	3.75–7.25	6.50–12.50	11.00–20.25
445	2.25–4.50	4.25–8.50	8.25–13.25	620	3.00–5.75	5.50–11.50	10.25–18.75	770	3.75–7.00	6.25–12.50	11.00–20.25
450	2.25–4.25	4.00–8.50	8.25–13.50	625	3.00–5.75	5.50–11.50	10.25–18.75	775	3.75–7.00	6.25–12.50	11.00–20.25
455	2.25–4.25	4.00–8.50	8.25–13.50	630	3.00–5.75	5.50–11.50	10.25–18.75	780	4.00–7.00	6.25–12.50	10.75–20.25
460	2.25–4.25	4.00–8.25	8.00–13.75	635	3.00–5.50	5.25–11.50	10.25–18.75	785	4.00–7.00	6.25–12.50	10.75–20.00
465	2.25–4.25	4.00–8.25	8.00–13.75	640	3.00–5.50	5.25–11.25	10.00–18.75	790	4.00–7.00	6.00–12.25	10.75–20.00
470	2.50–4.25	4.00–8.25	8.00–14.00	645	3.00–5.50	5.25–11.25	10.00–18.75	795	4.00–7.00	6.00–12.25	10.50–20.00
475	2.50–4.25	3.75–8.00	7.75–14.00	650	3.00–5.50	5.25–11.25	10.00–19.00	800	4.00–7.00	6.00–12.25	10.50–20.00
480	2.50–4.25	3.75–8.00	7.75–14.25	655	3.00–5.50	5.25–11.25	10.00–19.00				
485	2.50–4.25	3.75–8.00	7.75–14.25	660	3.00–5.50	5.25–11.25	10.00–19.00				
490	2.50–4.25	3.75–8.00	7.75–14.50	665	3.00–5.25	5.00–11.00	09.75–19.00				
495	2.50–4.25	3.75–7.75	7.50–14.50	670	3.00–5.25	5.00–11.00	09.75–19.00				
500	2.50–4.25	3.50–7.75	7.50–14.75	675	3.00–5.25	5.00–11.00	09.75–19.00				
505	2.50–4.00	3.50–7.75	7.50–14.75								
510	2.50–4.00	3.50–7.75	7.50–14.75								
515	2.50–4.00	3.50–7.50	7.25–14.75								
520	2.50–4.00	3.50–7.50	7.25–15.00								
525	2.50–4.00	3.25–7.50	7.25–15.00								

### Комплектация:

1	2 x	Силовой механизм, симметричный
-	10 x	Саморезы Ø 4 x 35 мм



Информация для заказа

<b>2</b>		<b>Комплект рычагов</b>		
		<b>Цвет</b>	<b>Материал</b>	<b>20S3500.06</b>
		Никелированный	Сталь	
<b>Комплектация:</b>				
<b>2a</b>	1 x	Рычаг, левый		
<b>2b</b>	1 x	Рычаг, правый		
<b>2c</b>	2 x	Заглушка на поперечный стабилизатор		

<b>3</b>		<b>Комплект заглушек</b>		
		<b>Цвет</b>	<b>Материал</b>	<b>20S8000</b>
		HGR, SW, TGR	Пластмасса	
<b>Комплектация:</b>				
<b>3a</b>	1 x	Заглушка основная, левая		
<b>3b</b>	1 x	Заглушка основная, правая		
<b>3c</b>	2 x	Заглушка круглая, с логотипом Blum		

<b>4</b>		<b>Комплект креплений фасада</b>		
		<b>Исполнение</b>		
		Деревянные фасады	<sup>1</sup>	<b>20S4200</b>

<sup>1</sup> Для деревянных фасадов используйте 4 самореза (609.1x00) с каждой стороны.

<b>5</b>		<b>Штанга поперечной стабилизации, круглая</b>		
		<b>Диаметр (мм)</b>	<b>Длина (мм)</b>	<b>20Q1061UN</b>
		Ø 16	1061	
Под раскрой				
<b>Раскрой</b>		Внутр. ширина корпуса LW - 129 мм		

<b>-</b>		<b>Комплект соединителя для поперечного стабилизатора</b>		
		<b>При внутренней ширине корпуса LW от 1190 мм</b>		
		<b>Диаметр (мм)</b>	<b>Материал</b>	<b>20Q153ZN</b>
		Ø 16	Алюминий	
<b>Комплектация:</b>				
<b>-</b>	1 x	Соединитель		
<b>-</b>	1 x	Держатель соединителя		
<b>-</b>	2 x	Заглушка на поперечный стабилизатор		
<b>Раскрой для 5</b>		Внутр. ширина корпуса LW / 2 - 147 мм		

<b>Цвет</b>	
HGR	Светло-серый
SW	Белый шелк
TGR	Глубокий серый
R7037	Темно-серый (RAL 7037)

<b>i</b> <b>Информация</b>	<b>20</b>
Проектирование SERVO-DRIVE	
Информацию по заказу SERVO-DRIVE смотрите в общей брошюре по AVENTOS	
<a href="http://www.blum.com/aventosbrochure">www.blum.com/aventosbrochure</a>	

Проектирование

Конструкция со скошенными кромками

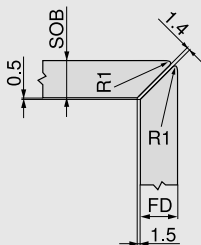

SOB Толщина крышки корпуса

FD Толщина фасада

R Радиус

Конструкция с фальцем

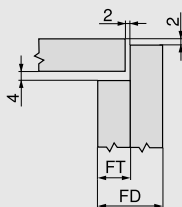

FD Толщина фасада

FT Глубина фальца

Карта сверления

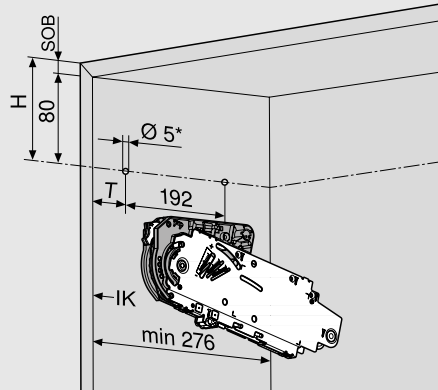

5 саморезов Ø 4 x 35 мм

T Скошенные кромки: 37 мм от IK  
Фальц: 37 мм + FT от IK

IK Внутренняя кромка корпуса

SOB Толщина крышки корпуса

\* Глубина сверления 5 мм

Необходимое пространство

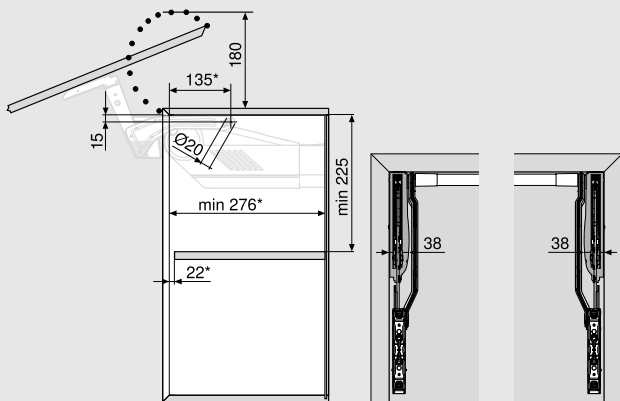

\* Для конструкций с фальцем + FT

FT Глубина фальца

Обработка фасада

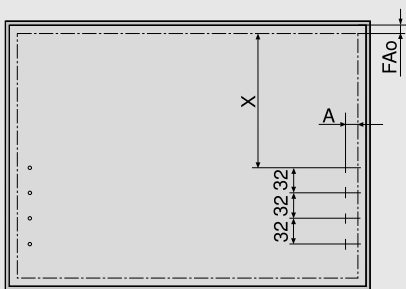

FAo Наложение фасада сверху

A Расстояние до внутренней кромки фасада  
Скошенные кромки: 12 мм  
Фальц: 8.5 мм

X Расстояние до внутренней кромки фасада  
Скошенные кромки: 96 мм  
Фальц: 92.5 мм

Установка у стены: необходимый мин. зазор 5 мм

Для деревянных фасадов используйте 4 самореза (609.1x00) с каждой стороны.

Положение фасада

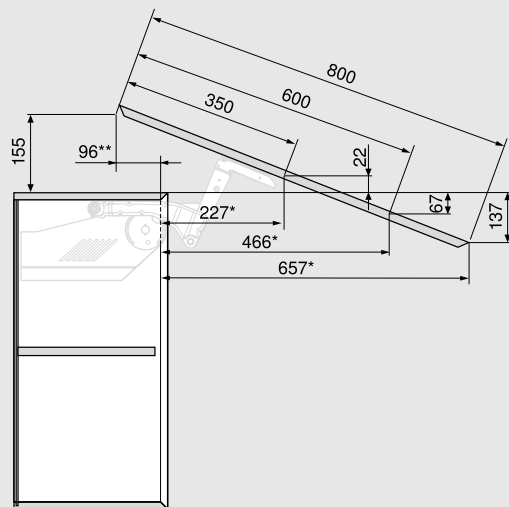

\* Для конструкций с фальцем - FT

\*\* Для конструкций с фальцем + FT

Размеры меняются в зависимости от регулировки наклона и толщины фасада

Проектирование

Необходимое пространство  
Декоративные панели

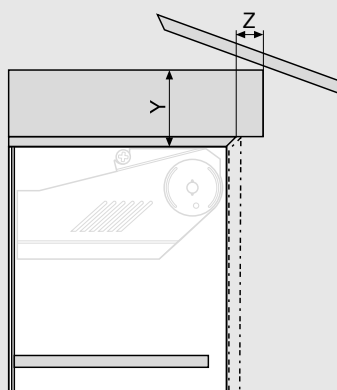

Зазор = 2 мм

Конструкция со скошенными кромками

FD (мм)	19	22	24
X макс. (мм)	25	23	20
Y макс. (мм)	82	78	76

Конструкция с фальцем

FT (мм)	10	13	16
FD (мм)	19–25	19–25	19–25
X макс. (мм)	28	29	28
Y макс. (мм)	85	83	82

FD Толщина фасада

FT Глубина фальца

Поперечный стабилизатор

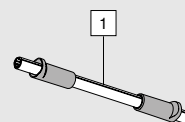

1 LW - 129 мм

LW Внутренняя ширина

Соединитель

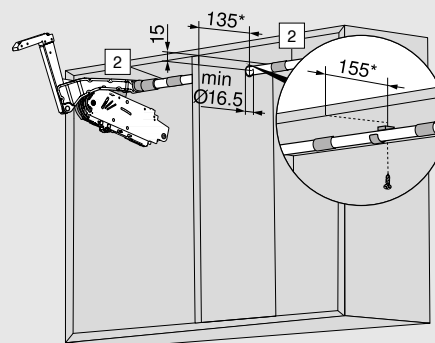

2 1/2 LW - 147 мм

LW Внутренняя ширина

FT Глубина фальца

\* Для конструкций с фальцем + FT

# AVENTOS HL



# AVENTOS HL

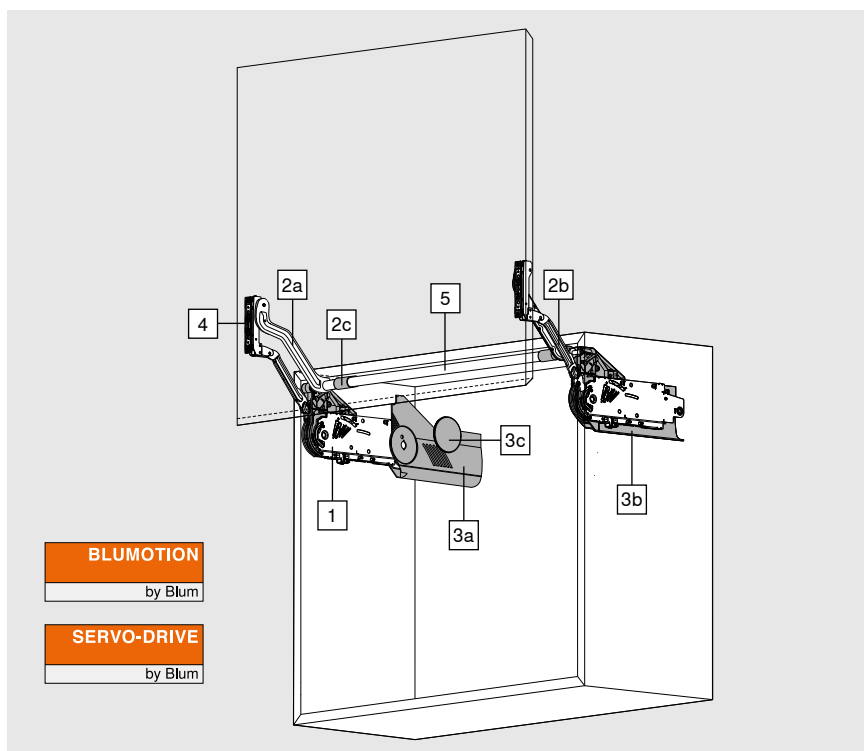

Вертикальный подъемный механизм AVENTOS HL лучше всего подходит для небольших цельных фасадов. При открывании фасад движется параллельно корпусу вверх, что позволяет реализовать особые конструкции, например, встроить электроприборы в высокий шкаф-колонку.

## Информация для заказа

<b>1</b>	<b>Комплект силовых механизмов</b>				
	<b>Высота корпуса КН (мм)</b>				
	300–349	350–399	400–550	450–580	
<b>Вес фасада, включая ручку (кг)</b>	<b>Комплект рычагов</b>				
	20L3200.06	20L3500.06	20L3800.06	20L3900.06	
	1.25–4.25	1.25–2.50			<b>20L2100.05</b>
	3.50–7.25	1.75–5.00	1.75–3.50		<b>20L2300.05</b>
	6.50–12.00	4.25–9.00	2.75–6.75	2.00–5.25	<b>20L2500.05</b>
	8.00–14.75	5.75–11.75	4.25–9.25	<b>20L2700.05</b>	
	13.50–20.00	10.50–20.00	8.25–16.50	<b>20L2900.05</b>	
<b>Комплектация:</b>					
<b>1</b>	2 x	Силовой механизм, симметричный			
-	10 x	Саморезы Ø 4 x 35 мм			

Информация для заказа

<b>2</b>	<b>Комплект рычагов</b>		
	<b>Высота корпуса КН (мм)</b>		
	300–349	20L3200.06	
	350–399	20L3500.06	
	400–550	20L3800.06	
	450–580	20L3900.06	

<b>Комплектация:</b>			
<b>2a</b>	1 x	Рычаг, левый	
<b>2b</b>	1 x	Рычаг, правый	
<b>2c</b>	2 x	Заглушка на поперечный стабилизатор, овальная	

<b>3</b>	<input type="checkbox"/>	<b>Комплект заглушек</b>		
	<b>Цвет</b>	<b>Материал</b>		
	HGR, SW, TGR	Пластмасса	20L8000.01	

<b>Комплектация:</b>			
<b>3a</b>	1 x	Заглушка основная, левая	
<b>3b</b>	1 x	Заглушка основная, правая	
<b>3c</b>	2 x	Заглушка круглая, с логотипом Blum	

<b>4</b>	<b>Комплект креплений фасада</b>		
	<b>Исполнение</b>		
	Деревянный фасад	<sup>1</sup>	20S4200

<sup>1</sup> Для деревянных фасадов используйте 4 самореза (609.1x00) с каждой стороны.

<b>5</b>	<b>Овальная штанга поперечной стабилизации</b>		
	<b>Исполнение</b>	<b>Длина (мм)</b>	
	Овальная	1061	20Q1061UA
Под раскрой			
<b>Раскрой</b>	Внутр. ширина корпуса LW - 129 мм		

-	<b>Комплект соединителя для поперечного стабилизатора</b>		
	<b>При внутренней ширине корпуса LW от 1190 мм</b>		
	<b>Диаметр (мм)</b>	<b>Материал</b>	
	Ø 16	Алюминий	20Q153ZA

<b>Комплектация:</b>			
-	1 x	Соединитель	
-	1 x	Держатель соединителя	
-	2 x	Заглушка на поперечный стабилизатор	
<b>Раскрой для 5</b>	Внутр. ширина корпуса LW / 2 - 147 мм		

<b>Цвет</b>	
HGR	Светло-серый
SW	Белый шелк
TGR	Глубокий серый
R7037	Темно-серый (RAL 7037)

<b>i</b> <b>Информация</b>	<b>20</b>
Проектирование SERVO-DRIVE	
Информацию по заказу SERVO-DRIVE смотрите в общей брошюре по AVENTOS	
<a href="http://www.blum.com/aventosbrochure">www.blum.com/aventosbrochure</a>	

# AVENTOS HL



# AVENTOS HL

## Проектирование

### Конструкция со скошенными кромками

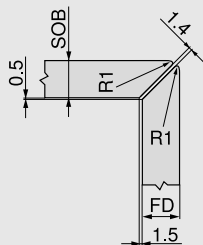

SOB Толщина крышки корпуса

FD Толщина фасада

R Радиус

### Конструкция с фальцем

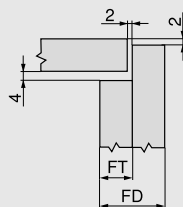

FD Толщина фасада

FT Глубина фальца

### Карта сверления

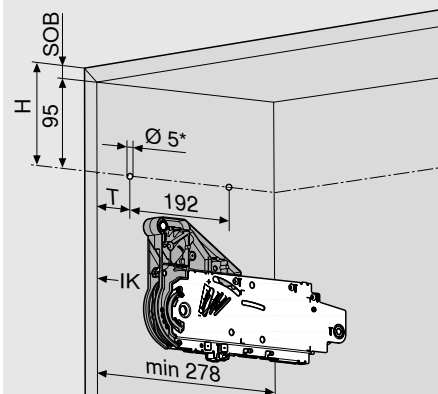

5 саморезов Ø 4 x 35 мм

T Скошенные кромки: 37 мм от ИК  
Фальц: 37 мм + FT от ИК

ИК Внутренняя кромка корпуса

SOB Толщина крышки корпуса

\* Глубина сверления 5 мм

### Необходимое пространство

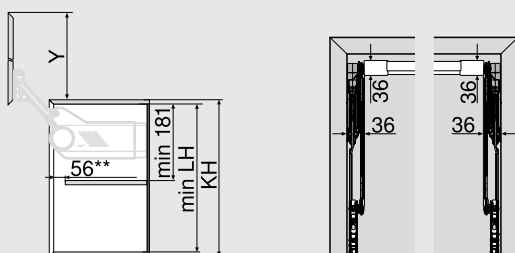

Комплект рычагов	мин. LH* (мм)	Y* (мм)
20L3200.06	262	264
20L3500.06	312	352
20L3800.06	362	440
20L3900.06	412	529

LH Внутренняя высота корпуса

KH Высота корпуса

FT Глубина фальца

\* Размеры, исходя из зазора снизу = 0 мм

\*\*Для конструкций с фальцем + FT

Проектирование

Обработка фасада

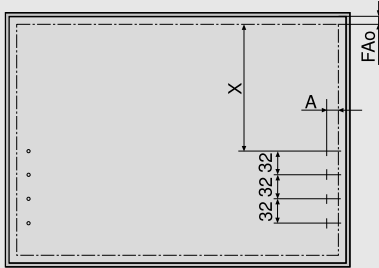

Комплект рычагов	X (мм) Скошенные кромки	X (мм) Фальц
20L3200.06	159.5	156
20L3500.06	209.5	206
20L3800.06	259.5	256
20L3900.06	309.5	306

FAo Наложение фасада сверху

A Расстояние до внутренней кромки фасада  
Скошенные кромки: 12 мм  
Фальц: 8.5 мм

X Расстояние до внутренней кромки фасада

Установка у стены: необходимый мин. зазор 5 мм

Для деревянных фасадов используйте 4 самореза (609.1x00) с каждой стороны.

Положение фасада

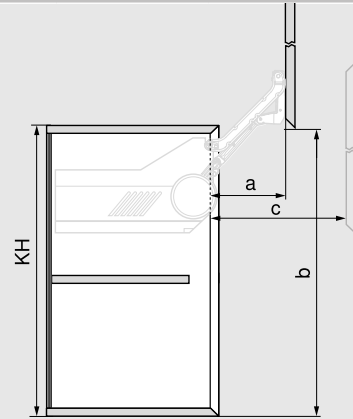

Комплект рычагов	a** (мм)	b* (мм)	макс. с** (мм)
20L3200.06	114	256	159
20L3500.06	146	344	209
20L3800.06	178	432	259
20L3900.06	210	521	309.5

\* Размеры, исходя из зазора снизу = 2 мм

\*\* Для конструкций с фальцем - FT

Необходимое пространство  
Декоративные панели

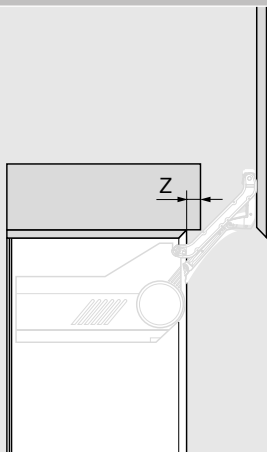

Зазор = 2 мм

Конструкция со скошенными кромками

FD (мм)	19	22	24
X (мм)	18	18	18

Конструкция с фальцем

FT (мм)	10	13	16
FD (мм)	19–25	19–25	19–25
X (мм)	29	26	23

FD Толщина фасада

FT Глубина фальца

Поперечный стабилизатор

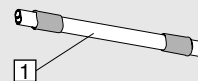

1 LW - 129 мм

LW Внутренняя ширина

Соединитель

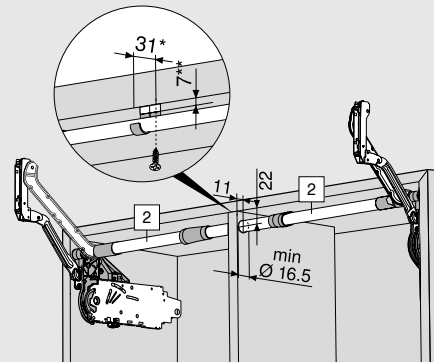

2 1/2 LW - 147 мм

LW Внутренняя ширина

FT Глубина фальца

\* Для конструкций с фальцем + FT, исходя из внутренней кромки корпуса

\*\* Зазор 7 мм

## AVENTOS HK top



## AVENTOS HK top

Для цельного фасада AVENTOS HK top требуется совсем немного пространства сверху. Этот подъемный механизм идеально подходит для использования в верхних шкафах, в высоком шкафу и над холодильником.

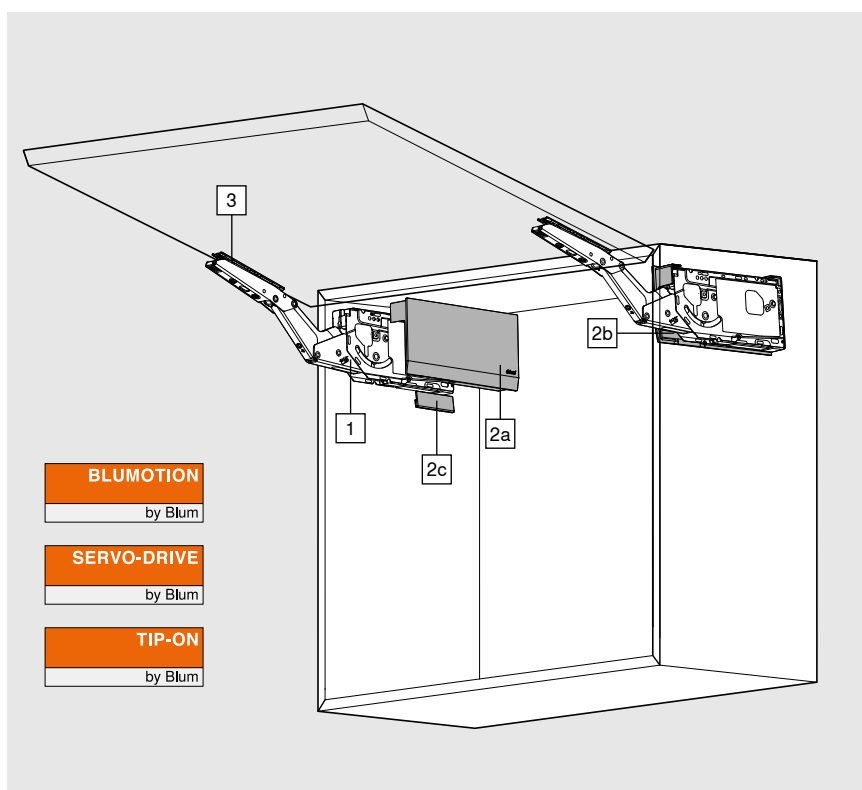

Коэффициент мощности (LF) = Высота корпуса (KH) [мм] x Вес фасада, включая двойной вес ручки [кг]

### Информация для заказа

1		Комплект силовых механизмов		
	Крепление на предустановленные евроинты			
	<b>LF</b>	<b>OW</b>		
	420–1610	75°– 107°		22K2310
	930–2800	75°– 107°		22K2510
	1730–5200	75°– 107°		22K2710
	3200–9000	75°– 107°		22K2910
<b>Комплектация:</b>				
1	2 x	Силовой механизм, симметрич., с предустанов. евроинтами		
LF Коэффициент мощности				
OW Угол открывания (бесступенчатая регулировка)				
<b>Примечание</b>				
Макс. вес фасада с двумя силовыми механизмами – 18 кг!				
При использовании третьего силового механизма коэффициент мощности может быть увеличен на 50 %.				
В широких корпусах рекомендуется использовать третий силовой механизм, чтобы избежать возможного прогиба фасада в открытом положении.				



Информация для заказа

<b>2</b>		<b>Комплект заглушек</b>	
	<b>Цвет</b>	<b>Материал</b>	
	HGR, SW, TGR	Пластмасса	<b>22K8000</b>
<b>Комплектация:</b>			
<b>2a</b>	1 x	Левая заглушка	
<b>2b</b>	1 x	Правая заглушка	
<b>2c</b>	2 x	Элемент брендинга, с логотипом Blum	
		IN-G	

<b>3</b>		<b>Комплект креплений фасада</b>	
	<b>Исполнение</b>		
	Деревянные фасады	<sup>1</sup>	<b>20S4200</b>
<sup>1</sup> Для деревянных фасадов используйте 4 самореза (609.1x00) с каждой стороны.			

<b>Цвет</b>	
HGR	Светло-серый
SW	Белый шелк
TGR	Глубокий серый
IN-G	Инмолд, нержавеющая сталь, шлифовка

<b>i</b> <b>Информация</b>	
Проектирование SERVO-DRIVE	<b>20</b>
Информацию по заказу SERVO-DRIVE смотрите в общей брошюре по AVENTOS	
<a href="http://www.blum.com/aventosbrochure">www.blum.com/aventosbrochure</a>	
Проектирование TIP-ON	<b>22</b>
Информацию по заказу TIP-ON смотрите в общей брошюре по AVENTOS	
<a href="http://www.blum.com/aventosbrochure">www.blum.com/aventosbrochure</a>	

# AVENTOS HK top



# AVENTOS HK top

## Проектирование

### Конструкция со скошенными кромками

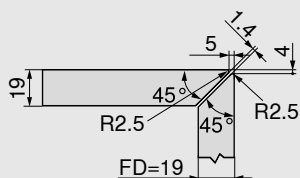

FD Толщина фасада

R Радиус

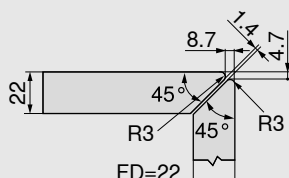

FD Толщина фасада

R Радиус

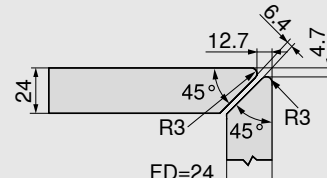

FD Толщина фасада

R Радиус

### Конструкция с фальцем

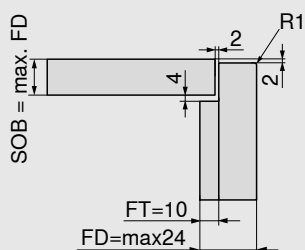

FD Толщина фасада

FT Глубина фальца

R Радиус

SOB Толщина крышки корпуса

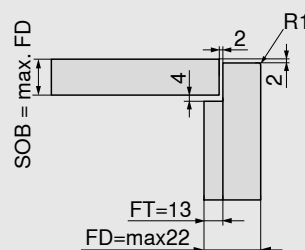

FD Толщина фасада

FT Глубина фальца

R Радиус

SOB Толщина крышки корпуса

### Карта сверления

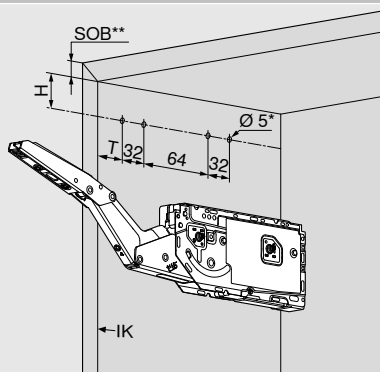

T Скошенные кромки: 37 мм от ИК  
Фальц: 36.5 мм + FT от KV

H Скошенные кромки: 35 мм  
Фальц: 36 мм

ИК Внутренняя кромка корпуса

KV Передняя кромка корпуса

FT Глубина фальца

SOB Толщина крышки корпуса

\* Глубина сверления 5 мм

\*\* Скошенные кромки: макс. 25 мм  
Фальц: макс. 22 мм

### Необходимое пространство

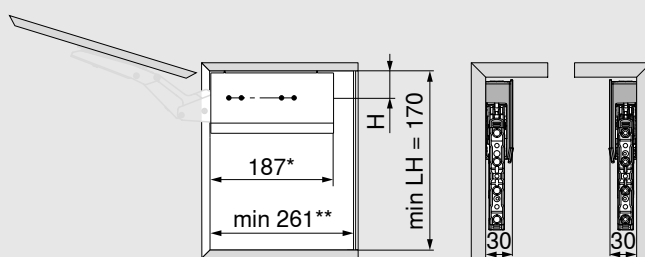

LH Внутренняя высота корпуса

\* Для конструкций с фальцем + FT

\*\* Мин. 261 мм с видимыми навесками  
Для конструкций с фальцем + FT

Проектирование

**Обработка фасада**

4 самореза Ø 3.5 x 15 мм

A Расстояние до внутренней кромки фасада  
**Скошенные кромки:** 12 мм  
**Фальц:** 8.5 мм

X Расстояние до внутренней кромки фасада  
**Скошенные кромки:** 62 мм  
**Фальц:** 58 мм

F Зазор

SFA Наложение фасада на боковины корпуса

SOB Толщина крышки корпуса

Установка у стены: необходимый мин. зазор 5 мм

Для деревянных фасадов используйте 4 самореза (609.1x00) с каждой стороны.

**Минимальный зазор для конструкции с фальцем**

MF Минимальный зазор при открытии (2 мм)

**Необходимое пространство для декоративных панелей при макс. угле открывания:**

$Y = FH \times 0.29 - 15 + FD$

**Конструкция со скошенными кромками**

FD (мм)	19	22	24			
Z (мм) при 107°	20	—	—			

**Конструкция с фальцем**

FT (мм)		10			13	
FD (мм)	19	22	24	19	22	—
Z (мм) при 107°	49	39	28	46	36	—

FD Толщина фасада  
 FH Высота фасада  
 FT Глубина фальца

Достаточно слегка коснуться фасада кистью руки или локтем, и подъемные механизмы AVENTOS с SERVO-DRIVE откроются как по волшебству. Чтобы закрыть подъемник, нужно просто нажать на кнопку, удобно расположенную в боковине корпуса. Для подъемников AVENTOS HF, AVENTOS HS, AVENTOS HL и AVENTOS HK top в конструкциях со скошенными кромками и с фальцем.

**В отличие от стандартного варианта для конструкций со скошенными кромками с SERVO-DRIVE для AVENTOS Вам понадобятся:**

- комплектующие SERVO-DRIVE (информацию по заказу Вы найдете в каталоге Blum)
- смещение внутренней боковины на глубину скоса плюс 1 мм для установки радиокнопки SERVO-DRIVE

**В отличие от стандартного варианта для конструкций с фальцем с SERVO-DRIVE для AVENTOS Вам понадобятся:**

- комплектующие SERVO-DRIVE (информацию по заказу Вы найдете в каталоге Blum)
- смещение внутренней боковины на глубину фальца плюс 1 мм для установки радиокнопки SERVO-DRIVE

**SERVO-DRIVE для AVENTOS – конструкции со скошенными кромками и с фальцем**

Необходимое пространство	
Скошенные кромки	Фальц
AVENTOS HF/HS/HL	AVENTOS HF/HS/HL
AVENTOS HK top	AVENTOS HK top
FT Глубина фальца DSW Двойная боковина	

Обработка фасада		
Конструкции со скошенными кромками и с фальцем		
A	Расстояние до внутренней кромки фасада	
DSW	Двойная боковина	
KH	Высота корпуса	
A	AVENTOS HF	AVENTOS HS/HL/HK top
Скошенные кромки	12 мм	12 мм
Фальц	11 мм	8.5 мм

SERVO-DRIVE для AVENTOS – конструкции со скошенными кромками и с фальцем

Позиции дистанционных амортизаторов Blum

AVENTOS HF/HS/HL

Конструкции со скошенными кромками и с фальцем

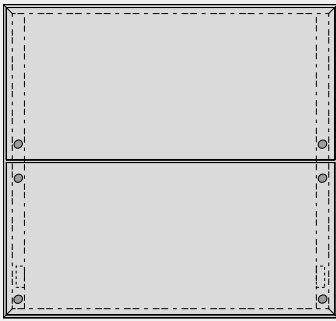

Скошенные кромки

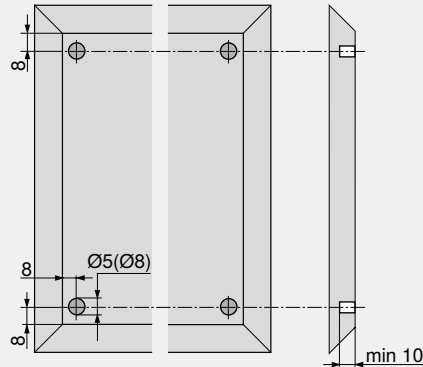

Фальц

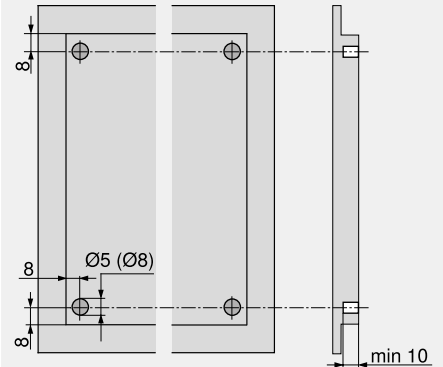

AVENTOS HK top

Скошенные кромки

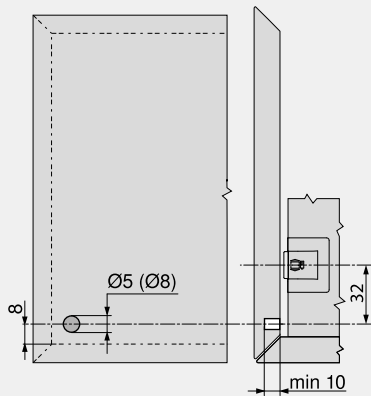

Фальц

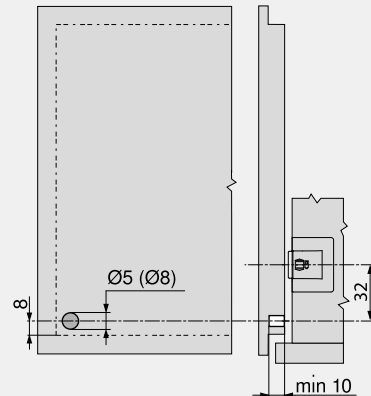

Установите дистанционные амортизаторы Blum (не клеивать)

Радиокнопка SERVO-DRIVE

Скошенные кромки

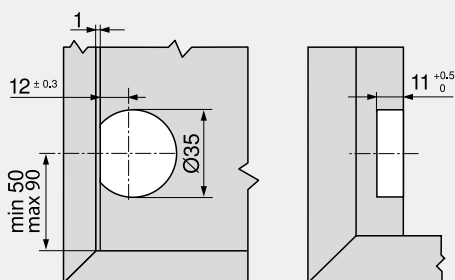

Фальц

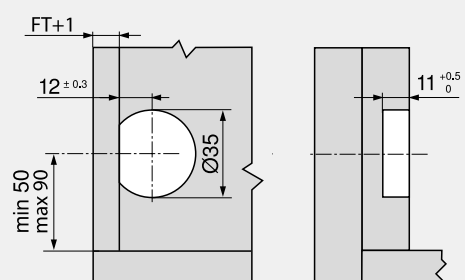

FT Глубина фальца

Легкое и удобное открывание фасадов без ручек возможно благодаря нашей механической системе открывания TIP-ON для AVENTOS HK top. Чтобы закрыть подъемник, нужно слегка прижать фасад рукой.

**В отличие от стандартного варианта для конструкций со скошенными кромками с TIP-ON для AVENTOS HK top Вам понадобятся:**

- комплектующие TIP-ON (информацию по заказу Вы найдете в каталоге Blum)
- смещение внутреннего дна на глубину скоса плюс 1.5 мм при использовании врезного TIP-ON

**TIP-ON для AVENTOS HK top – конструкция со скошенными кромками**

<p><b>Врезной</b></p>	<p><b>Зазор между корпусом и фасадом</b></p>	<p><b>Фиксирующая пластина</b></p> <p>* Пластина смещается на 3 мм</p>
-----------------------	--	--

<p><b>Прямой держатель</b></p>		<p><b>Фиксирующая пластина</b></p> <p>* Пластина смещается на 3 мм</p> <p>FAu Наложение фасада снизу</p>
--------------------------------	--	--

В отличие от стандартного варианта для конструкций с фальцем с TIP-ON для AVENTOS HK top Вам понадобятся:

- комплектующие TIP-ON (информацию по заказу Вы найдете в каталоге Blum)
- смещение внутреннего дна на глубину фальца плюс 1 мм при использовании врезного TIP-ON

TIP-ON для AVENTOS HK top – конструкция с фальцем

Врезной		
	<p>Зазор между корпусом и фасадом</p>	<p>Фиксирующая пластина</p>
<p>FT Глубина фальца</p>	<p>FT Глубина фальца</p>	<p>* Пластина смещается на 3 мм</p>
Прямой держатель		
		<p>Фиксирующая пластина</p>
<p>FT Глубина фальца</p>	<p>FT Глубина фальца</p>	<p>* Пластина смещается на 3 мм FAu Наложение фасада снизу</p>

Заметки





Заметки



# Компания Blum

Фирма Blum была основана более 60 лет назад Юлиусом Блюмом. Blum – это семейное предприятие. Благодаря наличию дочерних компаний и представительств по всему миру изделия Blum доступны в любом уголке земного шара. К основным стратегическим направлениям деятельности компании относятся подъемные механизмы, петли и системы выдвижения. Наше внимание всегда сосредоточено на стремлении к совершенному движению.

[www.blum.com](http://www.blum.com)

 **blum**





### **Blum в Австрии и во всем мире**

Blum имеет восемь заводов в Австрии (Форарльберг), производство в США и Бразилии, логистический центр в Польше, а также 32 дочерних компаний и представительств по всему миру. Наше предприятие осуществляет поставки фурнитуры в более чем 120 стран. Всего в концерне Blum работают 8300 сотрудников, 6200 из них в Форарльберге.



### **Глобальная выгода**

Все группы клиентов – производители, продавцы, сборщики или владельцы мебели – должны ощущать преимущества от использования фурнитуры Blum. Пользоваться нашими изделиями должно быть выгодно всем. В этом заключается суть философии Blum глобальной выгоды для каждого.



### **Инновации**

Чтобы предлагать клиентам инновационную фурнитуру и обеспечить коммерческую успешность предприятия на долгосрочной основе, необходимо инвестировать значительные суммы в исследования и разработку, в заводы и оборудование, а также в обучение сотрудников. Благодаря более чем 2100 зарегистрированным патентам по всему миру Blum считается одним из самых инновационных предприятий в Австрии.



### **Качество**

Говоря о качестве Blum, мы подразумеваем не только безупречную работу фурнитуры, но и качество наших сервисных услуг и надежность сотрудничества с партнерами и клиентами.



### **Окружающая среда**

Мы убеждены, что рациональный подход к экологии является экономически выгодным и очень перспективным. Долговечность изделий – это лишь один из важнейших аспектов. Также мы делаем свой выбор в пользу экологически чистых технологий, разумного расходования сырья и экономии энергии.

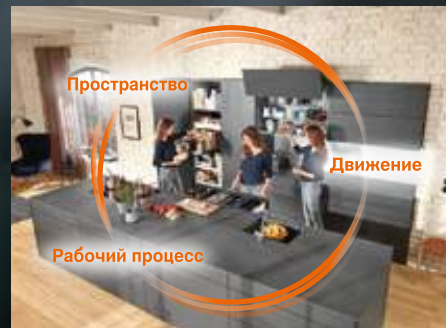

### **DYNAMIC SPACE**

Основные параметры функциональной кухни – это оптимально организованные рабочие процессы, рациональное использование пространства и высочайшее удобство движения. Идеи Blum для функциональной кухни помогут сделать любую кухню более удобной и эргономичной.

Julius Blum GmbH  
Beschlägefabrik  
6973 Höchst, Austria  
Tel.: +43 5578 705-0  
Fax: +43 5578 705-44  
E-Mail: [info@blum.com](mailto:info@blum.com)  
[www.blum.com](http://www.blum.com)

Наши предприятия в Австрии, Польше и Китае имеют указанные ниже сертификаты.  
Наше предприятие в США имеет сертификат ISO 9001.  
Наше предприятие в Бразилии имеет сертификаты ISO 9001 и ISO 14001.



 **blum**®



Look for our  
FSC™-certified  
products

Авторские права на все содержание принадлежат фирме Blum.  
Сохраняем за собой право на технические изменения.  
IDNR: 591.766.7 · EP-498/1 RU-AL/11.20 LIGHTHOUSE.de